



ევროკავშირი
საქართველოსთვის
ENPARD



აღმოაჩინა წალკა

გზამკვლევი

ტურისტებისათვის

წინამდებარე ბროშურა შექმნილია ევროკავშირის მხარდაჭერით. ბროშურაში გამოთქმული მოსაზრებები ავტორისეულია და შესაძლოა, რომ იგი არ გამოხატავდეს ევროკავშირის შეხედულებებს. მასალა მომზადებულია პროექტის - ადგილობრივი ლიდერები მდგრადი განვითარებისათვის წალკის მრავალეთნიკურ მუნიციპალიტეტში („ეს წალკა“) - ფარგლებში, რომელიც ხორციელდება CENN-ის მიერ.

წალკის მუნიციპალიტეტის ტურისტული პოტენციალი შეფასდა აღნიშნული პროექტის ფარგლებში, თავად ბროშურა კი შეიქმნა ა(ა)იპ ეკო-ტურიზმის განვითარების ცენტრის მიერ.

ავტორები: ი.ოქრომელიძე, მ. მოდებაძე

ფოტოები: თ. აბაშიძე, ი. ხარგელია, ი. ოქრომელიძე, ლ. გიგაური, მ. მოდებაძე



ესწალკან
EMBRACETsalka

შინაარსი

წალკის მუნიციპალიტეტის ზოგადი მიმოხილვა	6
წალკის მუნიციპალიტეტის ტურისტული რესურსები	9
ბუნებრივი ღირსშესანიშნეობები	9
წალკის მუნიციპალიტეტის კულტურული მემკვიდრეობა	16
წალკის მუნიციპალიტეტის არამატერიალური კულტურა	42
წალკის მუნიციპალიტეტში არსებული ტურისტული მარშრუტები	48
წალკის მუნიციპალიტეტში არსებული ტურისტული ინფრასტრუქტურა და სერვისი	52

შესავალი

საქართველოს ყველა რეგიონსა და მუნიციპალიტეტში ტურიზმის განვითარების ერთ-ერთ უმთავრეს საფუძველს სწორედ ტურისტული რესურსების მაღალ დონეზე ცოდნა წარმოადგენს. ამ მხრივ მდგომარეობა არცთუ სახარბიელოა, რადგან ტურისტულ ობიექტებზე კვალიფიციური ინფორმაცია ხშირ შემთხვევაში ან საერთოდ არ არსებობს, ან ძალიან მოძველებულია და დღევანდელ რეალობას სრულიად არ შეესაბამება.

მოცემულ ბროშურაში გთავაზობთ ინფორმაციას წალკის მუნიციპალიტეტში არსებული გამორჩეული ტურისტული ობიექტების შესახებ, რომელიც აერთიანებს წალკაში არსებულ, როგორც ბუნებრივ, ისე კულტურულ რესურსებს. ბროშურა მოიცავს ინფორმაციას წალკის მუნიციპალიტეტის ორგანულ და არაორგანულ ბუნებრივ ღირსშესანიშნაობებსა და კულტურის მატერიალურ და არამატერიალურ ობიექტებზე.

ბროშურაში ასევე შეხვდებით მასალას წალკაში არსებულ ტურისტულ მარშრუტებზე და სხვადასხვა სახის ტურისტული სერვისის მიმწოდებლების შესახებ.

აღნიშნული ბროშურა არის მოკრძალებული მცდელობა, როგორმე აღმოვფხვრათ ის ინფორმაციული დეფიციტი, რომელიც არსებობს წალკის მუნიციპალიტეტის ტურისტულ ობიექტებთან დაკავშირებით.

წალკის მუნიციპალიტეტის მთელი ტერიტორია მნიშვნელოვანია თავისი კულტურული მემკვიდრეობით, ბუნების ძეგლებითა და არქეოლოგიის თვალსაზრისით. აქ ფეხის ყოველ ნაბიჯზეა ციკლოპური ნასახლარები, ციხესიმაგრეების ნანგრევები, გამოქვაბულები, პეტროგლიფები, მონოლითური ქვები, ზეთსახდელების გელაზის ქვები, გვიანი თუ ადრე შუა საუკუნეების ეკლესიები, შუა საუკუნეების ხიდები, ნასოფლარები, სამარხები, ყორღანები. ამ რეგიონში არა თუ ცხოვრების, მოგზაურობის დროსაც კი განსაკუთრებული სიფრთხილე გვმართებს, რათა შემთხვევით არ დავაზიანოთ წალკაში არსებული ჩვენამდე შემორჩენილი საგანძური.

ნალკის მუნიციპალიტეტის ტურისტული რუკა



პირობითი აღნიშვნები

- | | | | | | | |
|--------------------------|----------------------------|---|---------------------|-------------------------|----------------------|-----------------|
| ● დედაქალაქი | — სახელმწიფო საზღვარი | — სასოფლო გრუნტი | ■ ქალაქი | ▲ მწვერვალი | 🏠 ეკლესია | 🏠 ბუნების ძეგლი |
| ● მხარის ცენტრი | — მუნიციპალიტეტის საზღვარი | --- ორმხრივი ელექტრიფიცირებული რკინიგზა | ■ ტბა, წყალსაცავი | × უღელტეხილი | 🏠 ლუთერანული ეკლესია | 🏠 ქვაჯვარი |
| ● მუნიციპალიტეტის ცენტრი | — ავტობანი | — ვინროლიანდაგაინი რკინიგზა | ■ ტყე | • სხვა სიმაღლე | 🏠 ვოკლუზი | 🏠 ჩანჩქერი |
| ● თვითმმართველი ქალაქი | — საერთაშორისო მაგისტრალი | --- სარკინიგზო გვირაბი | ■ ბუჩქნარი | ● წყლის კვეთის ნიშნული | 🏠 ისტორიული ხიდი | |
| ● თემის ცენტრი | — სახელმწიფო მაგისტრალი | — მდინარე | ■ ბალი, ვენახი | 🏠 მონასტერი | 🏠 მენჯირი | |
| ○ სოფელი | — სახელმწიფო გრუნტი | — შრობადი მდინარე | ■ დაცული ტერიტორია | 🏠 ციხესიმაგრე | 🏠 საკარვე ადგილი | |
| | — მაგისტრალი | — არხი | ■ საბაჟო | 🏠 ციკლოპური ციხესიმაგრე | 🏠 ქარვასლა | |
| | — გამჯობებული გრუნტი | | 🚂 რკინიგზის სადგური | | | |
| | — ქუჩა | | | | | |

წალკის მუნიციპალიტეტის ზოგადი მიმოხილვა

წალკის მუნიციპალიტეტი, ქვემო ქართლში მდებარეობს, მისი ფართობი 1050.6 კმ²-ს შეადგენს. მუნიციპალიტეტის ადმინისტრაციული ცენტრია ქალაქი წალკა. 1917 წლამდე დღევანდელი წალკის მუნიციპალიტეტის ტერიტორია თბილისის ოლქის ნაწილს წარმოადგენდა და ბორჩალოს რაიონში შედიოდა, ხოლო 1965 წლიდან ცალკე რაიონი გახდა და დღეისათვის მუნიციპალიტეტს წარმოადგენს.

ცნობილი ქართველი მეცნიერი და საზოგადო მოღვაწე ნიკო კეცხოველი წიგნში „კიდევაც დაიზრდებიან...“ წერს, რომ „დღეს „წალკად“ მოიხსენიებენ მთელ ზეგანს, ისტორიულად კი წალკა ერთი სოფელი ყოფილა. ვახუშტის თანახმად - „მდინარე მოერთვის ჩრდილოდამ, საბატეს, ქციას. მას ზეით ქციის კიდეზე არს ეკლესია გუმბათიანი წალკას და წალკას ზის ეპისკოპოსი თრიალეთისაო“. საიდანაც წალკა სოფელი ჩანს, თვითონ ზეგანი თრიალეთია“.

წალკის მუნიციპალიტეტს ჩრდილოეთით ბორჯომის, გორისა და კასპის მუნიციპალიტეტები ესაზღვრება. დასავლეთით - ახალქალაქის, სამხრეთით კი - ნინოწმინდისა და - დმანისის მუნიციპალიტეტები, ხოლო აღმოსავლეთით თეთრიწყაროს -მუნიციპალიტეტი.

წალკის მუნიციპალიტეტი ზომიერად ნოტიო სუბტროპიკულიდან მთიანეთის მშრალ კლიმატზე გარდამავალი კლიმატის არეალში მდებარეობს. მუნიციპალიტეტის ტერიტორიის მნიშვნელოვან ნაწილზე გავრცელებულია მაღალმთიანი სტეპების ცივი ჰავა, მცირეთოვლიანი ზამთრითა და ხანგრძლივი, თბილი ზაფხულით. რეგიონში ნალექების საშუალო რაოდენობა წელიწადში 600-740 მმ-ს შეადგენს. ნალექების მაქსიმალური რაოდენობა გაზაფხულზე მოდის, ხოლო მინიმალური – ზაფხულის დასაწყისში.

წალკის ქვაბული წარმოადგენს ვულკანურ პლატოს, რომლის საზღვრები თითქმის ემთხვევა წალკის მუნიციპალიტეტის ტერიტორიას. წალკის ქვაბული ზღვის დონიდან 1500-1700 მეტრზე მდებარეობს და 398.3 კმ² უკავია. მისი მაღლობები საძოვრებით არის დაფარული, ხოლო დაბლობი სასოფლო-სამეურნეო დანიშნულებით გამოიყენება. ქვაბულის ცენტრში წალკის წყალსაცავი მდებარეობს. გარდა ამისა, წალკის მუნიციპალიტეტის ტერიტორიაზეა ქოჭიანის ლავური პლატო, რომელიც წალკის ქვაბულის სამხრეთ-აღმოსავლეთ ნაწილს დაშბაშის კანიონისგან ყოფს და, ძირითადად, მდინარე ხრამის მარჯვენა ნაპირზეა განფენილი.

ნიკო კეცხოველი თავის წიგნში „ცხრათვალა მზის ქვეშ“ წალკის რელიეფის განვითარების შესახებ წერს: „ისეთი ვულკანები, როგორებიც იყო ან ჩამქრალი თავკვეთილი და გოდორები, აბული და სამსარი, შამბიანი და ემლიკლი, ამ პლატოებს ლავას არ აკლებდნენ. მათ ამოავსეს ღრმა ხევები, შექმნეს უზარმაზარი ზეგნები, რომელიც ერთმანეთისაგან დაცილებული არიან აბულსამსარისა და კეჩუთის (ჭავახეთის) ქედებით. შემდეგ ეს ზეგნები მდინარეებმა დახრამა და გაჩნდა ალგეთის, ქციის, ჭივჭივას, მაშავერას, ფოლადაურის და სხვა მდინარეთა ხრამები“. წალკის მუნიციპალიტეტის ტერიტორიაზე ყველაზე დიდი მდინარეა ქცია (ხრამი), სიდიდით მეორე მდინარე ქოჭიანია. ის სათავეს აღმოსავლეთით, ჭავახეთის ქედიდან იღებს. წალკაში მდებარეობს საქართველოს ფართობით უდიდესი წალკის (ხრამის) წყალსაცავი. მუნიციპალიტეტის ტერიტორიაზე განლაგებულია ტბები: ბარეთი, ხადიკი, ლელიანი და სხვ.

2014 წლის საყოველთაო აღწერის მონაცემებით, წალკის მუნიციპალიტეტის მოსახლეობის რაოდენობა 18 849 ადამიანს შეადგენს, რაც საქართველოს მთელი მოსახლეობის დაახლოებით 0,5%-ია. 53% მამაკაცია, ხოლო 47% – ქალი. მუნიციპალიტეტის მოსახლეობის 84% სოფლად ცხოვრობს, 16% კი – ქალაქად.

მუნიციპალიტეტი ეთნიკურად მრავალფეროვანია. მოსახლეობის თითქმის ნახევარი ეთნიკური ქართველია, მოსახლეობის დანარჩენილ ნაწილს კი სომხები, აზერბაიჯანელები და ბერძნები შეადგენენ. აღნიშნული გარემოება წალკის მუნიციპალიტეტს ძალზე გამორჩეულ კულტურულ-სოციალურ ელფერს ანიჭებს.

წალკაში არის ერთი საავადმყოფო, აგრეთვე ამბულატორიული სამედიცინო მომსახურების ცენტრები სოფელ კუშჩაში, კოხტაში, ბეშთაშენსა და ავრანლოში. მუნიციპალიტეტის ტერიტორიაზე არის სპორტული მოედნები, ბიბლიოთეკა და კულტურის სახლი.

წალკის მუნიციპალიტეტის ეკონომიკის ძლიერი მხარე აგროინდუსტრიაა. სოფლის მეურნეობის განვითარების ძირითადი მიმართულებებია: მეკარტოფილეობა და მარცვლეული კულტურების მოყვანა, ასევე კარგად არის განვითარებული მესაქონლეობა.



მუნიციპალიტეტის ტერიტორიაზე მოიპოვება მაღალი ხარისხის მინერალური რესურსები. წალკა-ნინოწმინდის საზღვართან არის პერლიტის, ობსიდიანისა და პემზის მარაგები, სოფელ ყიზილქელისაში კი - სამშენებლო ქვიშა.

ქალაქი წალკა მუნიციპალიტეტის ადმინისტრაციული ცენტრია. იგი თბილისიდან 90 კმ-ით არის დაშორებული. წალკის ქვაბულში, ზღვის დონიდან 1460 მ სიმაღლეზე, მდებარე ქალაქი წარმოადგენს საკურორტო ადგილს, რომლის ძირითადი რესურსიც საშუალო მთის ჰავაა. მისი ძველი სახელია ეძანი, მოგვიანებით - ბარმაქსიზი (1932 წლამდე). ისტორიული წალკა, რომელიც X-XV საუკუნეებში თრიალეთის რელიგიურ-ადმინისტრაციული ცენტრი იყო, წყლსაცავის შექმნის შემდეგ წყლით დაიფარა. წალკაში არის მანგლისისა და წალკის ეპარქიის კათედრა და რეზიდენცია.





წალკის მუნიციპალიტეტის ტურისტული რესურსები

ბუნებრივი ღირსშესანიშნეობები

წალკის მუნიციპალიტეტი, მისი ფიზიკურ-გეოგრაფიული პირობებიდან გამომდინარე, თავისებური ბუნებრივი ღირსშესანიშნეობებით ხასიათდება. მუნიციპალიტეტის ბუნებრივი ლანდშაფტის შედარებით ერთფეროვნებას ტბების, კანიონების, ჩანჩქერებისა და ვოკლუზების არსებობა არღვევს. ამჟამინდელი მდგომარეობით, დაცული ტერიტორია წალკაში მხოლოდ ერთი ბუნების ძეგლით - დაშბაშის კანიონით - არის წარმოდგენილი. საბჭოთა წარსულში წითელ წიგნში იყო შეტანილი წალკის ტერიტორიაზე მდებარე ორი ბუნებრივი ღირსშესანიშნეობა: „ჭიქიანის მთა“ და „ოლიანგის ვოკლუზი“. გეგმარებით, დაცულ ტერიტორიად განიხილება ბარეთის ტბა.

დაშბაშის კანიონი

N41 35.651 E44 07.458

მდებარეობს სოფელ დაშბაშის მიდამოებში, ზღვის დონიდან 1230-1550 მ სიმაღლეზე. იგი წარმოადგენს მდინარე ქციის მიერ ვულკანურ ლავებში გამომუშავებულ კანიონისებურ ხეობას, რომლის ფერდობებიდანაც დიდძალი უხვდებიტიანი წყაროები გამოედინება და სხვადასხვა ადგილას წყალვარდნილებს აჩენს. სწორედ აღნიშნული წყალვარდნილები და კანიონის მორფოლოგიური თავისებურებები ქმნიან დაშბაშის კანიონში მიკროკლიმატს, რაც მოცემულ ტერიტორიაზე წალკის მუნიციპალიტეტის ტიპური ლანდშაფტისგან სრულიად განსხვავებულ ეკოსისტემას განაპირობებს. ვახუშტი ბაგრატიონი აღწერს დაშბაშის კანიონში მდებარე მორევს, რომელიც იმ ეპოქაში თევზით მდიდარი ყოფილა: „ეძანს ქვევით და ახალქალაქს ზეით გარდმოდის ქცია მალღის კლდიდან, ვითარცა ღარიდამ. ძირს აქუს ტბა დიდი. ამას ზემოთ ვერ აღვალს ორაგული და დიდნი თევზნი...“

დაშბაშის კანიონი, როგორც ბუნების ძეგლი, დაცული ტერიტორიაა და ალგეთის ეროვნული პარკის ნაწილია.

ბარეთის ტბა

N41 39.495 E44 10.427

ბარეთის ტბა მდებარეობს წალკის ქვაბულის აღმოსავლეთ ნაწილში, ზღვის დონიდან 1612 მ სიმაღლეზე. ტბის სარკის ფართობი 1,34 კმ²-ს შეადგენს, წყალშემკრები აუზი 9,3 კმ²-ია, მაქსიმალური სიღრმე - 1,3 მ. მოცულობა - 1,1 მლნ მ³. საზრდოობს ატმოსფერული ნალექებით, მიწისქვეშა წყლებით. ტბის ნაპირი დაჭაობებულია. ტბა საინტერესოა მცენარეულობით.

ნაპირის მცენარეულობაში ბევრია ლაქაში, ლისი, ქილი, წყლის ბაია, წყლის მათიტელა. წყლის ზედაპირზე კი ამოტივტივებულია დუმფარას ფოთლები და დიდი ლამაზი თეთრი ყვავილები .



ოლიანბის (ბერთას) ვოკლუზი

N41 36.748 E43 52.517



ბუნების ძეგლი ვულკანური წყებიდან გამომდინარე დიდდებიტიანი ანკარა წყაროა, რომელზეც საუკუნეების წინ აგებულია ტაძარი და მოწყობილია ქვის აუზი. აუზში ბინადრობენ კალმახები, რომლებიც მორწმუნეთათვის საკულტო ობიექტებს წარმოადგენენ. თევზებს თავისუფლად შეუძლიათ მიატოვონ აუზი და გამდინარე ნაკადულით გავიდნენ მდ. ქციაში, მაგრამ არ ტოვებენ მას. ამჟამად ვოკლუზი და მისი შემოგარენი მამათა მონასტრის ტერიტორიაა, რომელიც პილიგრიმული ტურიზმის კუთხით ერთ-ერთი ყველაზე აქტიური ადგილია ქვემო ქართლში.

ჭიქიანის მთა

41.482999, 43.889890

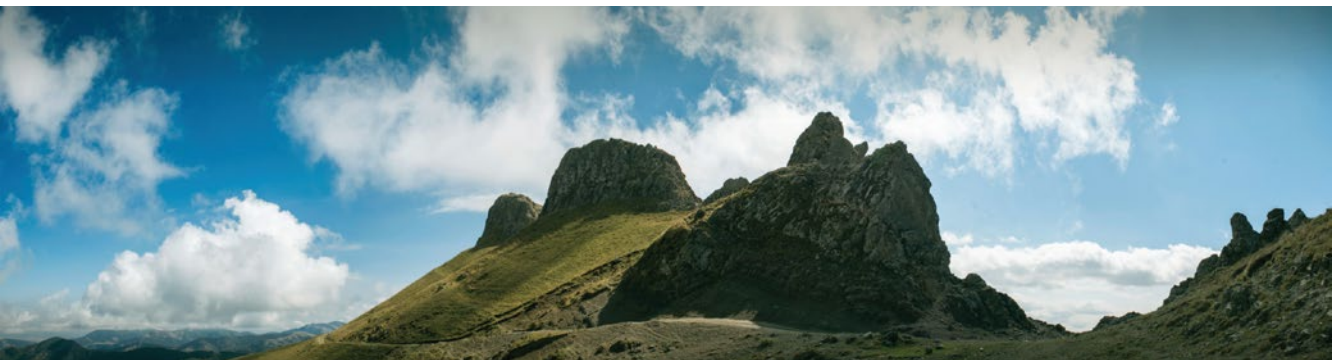

ჭიქიანის მთა ჩამქრალი ვულკანია, აგებული ნეოგენური ლიპარიტ-დაციტური ლავებით, რომლებიც გამსჭვალულია ობსიდიანით. მთის სიმაღლე 2415 მეტრს აღწევს ზღვის დონიდან. მთა მდებარეობს წალკისა და ნინოწმინდის მუნიციპალიტეტების საზღვარზე, ჭავჭავაძის ქედზე. მთის სახელი „ჭიქიანი“ დამოწმებულია ვახუშტი ბაგრატიონთან. „ჭიქა“ ძველი ქართულით შუშას ნიშნავს. მთა ჭიქიანის ობსიდიანის ნაკეთობები მიკვლეულია საქართველოს მთელს ტერიტორიაზე და მის გარეთ (აფშერონის ნახევარკუნძულამდე და ჩრდილოეთ კავკასიამდე).

წმ. სოფიას ხე

41.59015, 44.12394

სოფელ დაშბაშში მდებარეობს წმ. სოფიას ხე, რომლის სავარაუდო ასაკი 500-600 წელია. აღმოსავლური მუხა წალკის მუნიციპალიტეტის ტერიტორიაზე მდებარე ორგანული ბუნების გამორჩეული ძეგლია. ადგილობრივი მოსახლეობისთვის იგი საკულტო ობიექტია, რაც ერთ-ერთი მიზეზია მისი დღემდე შემორჩენისა.

„ეს მუხა აღმოსავლური მუხაა, მთის მუხა. ზღვის დონიდან აქ 1750 მეტრია, ე. ი. სწორედ ამ მუხის ადგილსამყოფელი. სხვა ნიშნების მიხედვით, ისე, როგორც ზურტაკეტში და ჭავახეთში, აქაც მთის ტყე იყო, მაგრამ ჟამთა სივრცე მოსპო და ტაშ-ბაშის მუხა თუ შემორჩა, ისიც იმიტომ, რომ აქაურების მიერ იგი წმინდა ხედაა აღიარებული და მის ძირში ხატი დღესაც ასვენია“. (ნ. კეცხოველი „კიდევაც დაიზრდებიან“).

დღეს მუხის გარშემო საბჭოთა ეპოქაში ხელოვნურად გაშენებული წიწვნარია.



მდინარე ჩილჩილის კანიონი

N41 39.018 E44 06.544



კანიონი მდებარეობს ზღვის დონიდან 1575 მ სიმაღლეზე. სოფელ სამადლოსთან მდ. ჩილჩილი წარმოქმნის დაახლოებით 400 მ სიგრძისა და 15-20 მ სიღრმის კანიონისებურ ხეობას. აქვეა ხელოვნური ტყის კორომი. კანიონის დასაწყისში არის წყარო, სადაც შესაძლებელია დაბანაკება და კარვების გაშლა.

ბეშთაშენის ჩანჩქერი

41.64341, 44.11042

სოფელ ბეშთაშენის მიმდებარედ, ზრვის დონიდან 1554 მ სიმაღლეზე, მდინარე ჩილჩილი წარმოქმნის ჩანჩქერს. ჩანჩქერი მასშტაბურობით არ ხასიათდება, მისი სიმაღლე მხოლოდ რამდენიმე მეტრია. თუმცა მიმდებარე გარემო, მთის მდინარის სიკამკამე და ხმაური მნახველისთვის გამორჩეულ სანახაობას ქმნის.

ჯამუშის ტბა

41.66046, 43.81414



ჯამუშის ტბა ზღვის დონიდან 1756 მ სიმაღლეზე მდებარეობს. ტბის ზედაპირის ფართობი 1,47 კმ²-ს შეადგენს. ჯამუშის ტბა საზრდოობს ატმოსფერული ნალექებითა და მიწისქვეშა წყლებით. დეკემბრიდან მარტამდე ტბის ზედაპირი იფარება ყინულით. ტბის შემოგარენი შემოსილია წიწვნარით. ზაფხულის პერიოდში ჯამუშის ტბა შესანიშნავი ადგილია საპიკნიკე და საკემპინგე აქტივობებისთვის.

წალკის (ხრამის) წყალსაცავი

41.61585, 44.01884



ცალკე აღნიშვნის ღირსია წალკის წყალსაცავი, რომელიც სარკის ფართობით საქართველოს უდიდესი წყალსაცავია (33,7კმ²). წყალშემკრები აუზის ფართობია 1060 კმ². წყლის მოცულობა - 312 მლნ. მ³. მაქსიმალური სიღრმე - 25 მ, საშუალო სიღრმე - 9,3 მ. ნაპირები უმეტეს ნაწილში დაბალი და დამრეცია, სანაპიროს სამხრეთ-აღმოსავლეთ მონაკვეთზე - ციცაბო და მაღალი. საზრდოობს ხრამისა და სხვა პატარა მდინარეთა წყლით, აგრეთვე - მიწისქვეშა, თოვლისა და წვიმის წყლით. წყალსაცავი შეიქმნა ენერგეტიკული მიზნებისათვის 1946 წელს. უმთავრესად საზრდოობს ხრამისა და სხვა პატარა მდინარეთა წყლით. დეკემბრიდან მარტის ბოლომდე იქმნება ყინულ ნაპირისი, ყინულსაფარი და სხვ. წყალსაცავი ემსახურება 2 ჰესს: ხრამჰეს I, ხრამჰეს II. წყალსაცავზე ხშირია მეთევზეთა ტურნირები თევზაობის სხვადასხვა სახეობაში.



წალკის მუნიციპალიტეტის კულტურული მემკვიდრეობა

წალკის მუნიციპალიტეტი კულტურული მემკვიდრეობის ძეგლების სიმრავლითა და მათი მნიშვნელობით საქართველოს ერთ-ერთი გამორჩეული არეალია. კულტურის მატერიალური მემკვიდრეობა უმთავრესად წარმოდგენილია ტაძრებითა და მეგალითური ნაგებობებით. მუნიციპალიტეტის ტერიტორია ძალიან მდიდარია არქეოლოგიური ობიექტებით. წალკის ტერიტორიაზე აღმოჩენილი პეტროგლიფების მნიშვნელოვანი ნიმუშები. ძეგლთა დაცვის სააგენტოს მონაცემებით, წალკის ტერიტორიაზე კულტურული მემკვიდრეობის 600-ზე მეტი ობიექტია.

მეგალითური ნაგებობები და ნამოსახლარები

მეგალითური ნაგებობები წალკის მუნიციპალიტეტის მთელ ტერიტორიაზეა მიმოფანტული. ესაა უძულაბოდ, მშრალი წყობით ნაგები ობიექტები, რომელთაც თავდაცვითი, საკულტო და საყოფაცხოვრებო დანიშნულებით იყენებდნენ. წალკაში ამ თვალსაზრისით რამდენიმე გამორჩეული მეგალითური ნაგებობაა, რომელთა ასაკი ათასწლეულებს ითვლის. არსებული ნაგებობები საკმაოდ დაზიანებულია და უმეტეს შემთხვევაში მხოლოდ ნანგრევების სახით არის შემორჩენილი. მეგალითური ნაგებობების არსებობა წალკის მუნიციპალიტეტის ტერიტორიაზე სამეცნიერო, შემეცნებითი, არქეოლოგიური ტურიზმის განვითარების საუკეთესო შესაძლებლობებს ქმნის.



„ციკლოპური ნამოსახლარი“ და ავრანლოს (თეზი) ციკლოპური ციხე

41.66266, 43.88395

სოფ. ავრანლოს ჩრდილო-დასავლეთით მდ. ქციის მარცხენა ნაპირზე, ზღვის დონიდან 1640 მ-ზე, მდებარეობს „ციკლოპური ნამოსახლარი“ და ავრანლოს (თეზი) ციკლოპური ციხე. ციხე შედგება ციტადელის, მასზე დაქვემდებარებული გამაგრებული ეზოებისა და მცირე ტერასების სისტემებისაგან, რომლებიც ერთმანეთთან ვიწრო გასასვლელებითა და კარიბჭეებით არის დაკავშირებული. კედლები ნაგებია ბაზალტის, დიდი ზომის დაუმუშავებელი ლოდებით, რომელთა შორის დარჩენილი სივრცე შევსებულია ქვებით. გალავნის კედლების სისქე 3 - 4 მ-ს აღწევს. ციხის შიგნით საცხოვრებელი ნაგებობების ნანგრევებია. მდინარის ნაპირთან, ფრიალო კლდის ძირში, პირველ ტერასაზე, გამართულია დამოუკიდებელი გალავანი, რომლის შიგნითაც შუა საუკუნეებში ეკლესია აუგიათ. კომპლექსის აღმოსავლეთით და დასავლეთით, მდინარის გაყოლებით ფრიალო კლდეებში გამოკვეთილია გამოქვაბულები. სიმაგრეთა კომპლექსის ჩრდილოეთით განფენილ ვაკეზე, ხევის მარცხენა მხარეს, დადასტურდა მტკვარ-არაქსის კულტურის ვრცელი ნამოსახლარი, ამდენად შეიძლება ითქვას, რომ სიმაგრეთა კომპლექსი და მიმდებარე ტერიტორია მტკვარ-არაქსის ეპოქიდან ძვ.წ. II ათასწლეულის დასასრულამდე ინტენსიურად ყოფილა ათვისებული.





ბარეთის "ციკლოპური" სიმაგრე და ნამოსახლარი

41.66748, 44.155

სოფ. ბარეთსა და ლივადს შორის აღმოსავლეთიდან დასავლეთისაკენ გაწოლილი ქედის თხემზე, სამხრეთ კალთაზე და მიმდებარე ვაკეზე მდებარეობს, ბარეთის "ციკლოპური" სიმაგრე და ნამოსახლარი. ძველი მოიცავს სხვადასხვა პერიოდისა და სხვადასხვა ხასიათის "მეგალითურ" ნაგებობებს. განსაკუთრებულ შთაბეჭდილებას ტოვებს თხემზე განლაგებული სამი ერთმანეთისაგან დამოუკიდებელი, გალავნით შემოზღუდული უბანი. გალავნები ნაგებია ბაზალტის დიდი ლოდებით მშრალი წყობით. კედლების სისქე 3.0-2.2 მ-ს შორის მერყეობს. ნამოსახლარის ტერიტორიაზე, გარდა საცხოვრებელი და სამეურნეო ნაგებობებისა, გვხვდება კრომლესისა და ყორღანის ტიპის წრიული ქვის წყობები და ყრილები. ნამოსახლარის ტერიტორიაზე მოპოვებული როგორც არქეოლოგიური მასალა, ისე ნაგებობათა განლაგება გვიჩვენებს, რომ ძველი მრავალფენიანია და ძვ.წ. მე-14–მე-13 სს-დან ადრე შუა საუკუნეების ჩათვლით ფუნქციონირებდა.

ნარდეჯანის ციკლოპური ციხე

41.5765, 43.89696

მდებარეობს სოფ. ნარდეჯანის სამხრეთ-აღმოსავლეთ განაპირას. ციხესიმაგრე ნაგებია დიდი ზომის ლოდებით, მშრალი წყობით (ძვ.წ. 1-ლი ათასწლეული). იგი გეგმაში მართკუთხაა, შიდა ზომებია 18X15 მ. კედლების სიგანე 3-4 მ-ია, ხოლო სიმაღლე - 4,5-5 მ. სიმაგრეს აკრავს ასეთივე წყობით შემოზღუდული გარეთა ეზოები თუ გამაგრებული სივრცეები. დასავლეთის მინაშენის ჩრდილოეთ კედელში დატანებულია შესასვლელი (კარიბჭე). აქვე, ცენტრალური ნაწილის ჩრდილო-დასავლეთ კუთხეში, გამართულია კარი. დასავლეთის მხრიდან სიმაგრე დაცულია ფრიალო კლდით, რომლის ცალკეული მონაკვეთები მიუვალობის გასაძლიერებლად ბაზალტის ქვების მშრალი წყობით არის ამოყვანილი. სიმაგრის აღმოსავლეთით და სამხრეთით საკმაოდ დიდ ფართობზე ნასოფლარის ნაშთები დასტურდება.

გარდა აღნიშნული ობიექტებისა, წალკის მუნიციპალიტეტის ტერიტორიაზე მდებარე გამორჩეული მეგალითური ნაგებობებია და ნამოსახლარებია: აი-ილიას ციკლოპური სიმაგრე და ნამოსახლარი, საბეჭდავის „ციკლოპური“ ნამოსახლარი, ჭოჭიანის „ციკლოპური“ ნამოსახლარი, სოფელ გუმბათის ციკლოპური ციხე, სოფელ სანთას ციკლოპური ციხე, კარიაკის "ციკლოპური" სიმაგრე.



აი-ილიას ციკლოპური სიმაგრე და ნამოსახლარი

41.64655, 44.06518

აი-ილიას ანტიკური პერიოდის (ძვ. წ. მე-5 - ახ. წ. მე-3) ნამოსახლარი, ციკლოპური ციხე და ხელოვნური ტერასები განფენილია წალკის წყალსაცავის ჩრდილოეთით მდებარე მთის სერსა და მის ფერდობებზე. აი-ილიას ანტიკურ ნამოსახლარზე სახლები გამართულია თხემის უკიდურეს სამხრეთ ნაწილში, იქ, საიდანაც ქედის დამრეცი კალთები იწყება. კედლების შემორჩენილი სიმაღლე 1,2 – 1,5 მ-ია. საცხოვრებელი კომპლექსი თხუთმეტამდე სახლს აერთიანებს.



გუმბათის ციკლოპური ციხე

41.6621, 43.91631



სოფელ გუმბათის ჩრდილო-დასავლეთით, მდ. გუმბათის მარჯვენა ნაპირზე, ზღვის დონიდან 1650 მ სიმაღლეზე, მდებარეობს ციკლოპური ციხე (ძვ.წ. II-I ათასწლეული). ციკლოპური სიმაგრის კედლები ნაგებია დიდი ზომის ლოდებით, ორპირად, მშრალი წყობით, შიდა არე შევსებულია მომცრო ზომის ქვებით. გეგმაში ციხე ოთხკუთხა ფორმისაა. ძეგლი წარმოადგენს კომპლექსს, რომელიც შედგება ნამოსახლარისა და ციტადელისაგან. ნამოსახლარი განფენილია მთის ფერდობზე, ციტადელი კი - მთის თხემზე, რომელიც აღმოსავლეთის მხარეს ციცაბოდ ეშვება მდინარის ნაპირამდე. სასიმაგრო კომპლექსი ორი ნაწილისაგან შედგება - მთავარი ციხისა და მასზე სამხრეთიდან მიშენებული გალავნისაგან.

გარუყლაკის ნაშოსახლარი

41.61893, 44.0967



ნასოფლარი მდებარეობს წალკის წყალსაცავის სამხრეთ-აღმოსავლეთ ნაწილში. ნასოფლარის ტერიტორიაზე XX ს. აიგო წმ. კონსტანტინესა და ელენეს სამლოცველო. სამლოცველო წარმოადგენს დარბაზულ ნაგებობას, რომელიც ამჟამად ნაწილობრივ მიწაშია ჩამჭდარი. მასში დგას ძველი ეკლესიის ორნამენტური ფრაგმენტები. ეკლესიის ირგვლივ ნასოფლარის თანადროული სამარხებია. ნასოფლარის დასავლეთით დარანია გამართული. ჩრდილოეთით კი სამაროვანია.

მენჰირები, ქვაკაცა ვეშაპები



წალკის ტერიტორიაზე, მეგალითური ნაგებობები, ციხე-ნამოსახლარების გარდა, წარმოდგენილია მენჰირების სახით. ესენია მიწაში ვერტიკალურად ჩასობილი ლოდები, რომლებიც აღმართულია ცალკეულად ან პარალელური რიგების სახით. ზოგჯერ მენჰირები რელიეფითაც არის შემკული, სავარაუდოდ, ისინი საკულტო დანიშნულებით გამოიყენებოდა. ნიკო კეცხოველი წიგნში „კიდევაც დაიზრდებიან“ წალკის მენჰირებს აღწერს ქვაკაცა ვეშაპის სახელით და ამბობს, რომ „ვეშაპები“ უფრო ხშირად გვხვდება იმ მხარეებში, სადაც წყალი ცოტაა, ან ხშირად იცოდა გვალვა. რადგან ქვაკაცა ვეშაპები ტბების, წყაროებისა და ნაკადულების მახლობლად არის აღმართული, ფიქრობენ, რომ ის წყლის ღვთაება უნდა იყოს.

წალკის ტერიტორიაზე თავისი მასშტაბებით გამოირჩევა სოფელ თეჯისის წმ. კონსტანტინეს ეკლესიაში მდებარე მენჰირი (სიმაღლე - 3.80 მ, ძირის გარშემოწერილობა -2.50 მ). მოგვიანებით მენჰირზე ჯვარი ამოუკვეთიათ. ნაგებობა იმდენად პატარაა, რომ მონოლითის შიგნით შეტანა შეუძლებელია, როგორც ჩანს, გვიან შუა საუკუნეებში ეკლესია მენჰირს გარედან მოაშენეს. ეკლესიას შემოვლებული აქვს გალავანი. გალავანს ორი შესასვლელი აქვს - სამხრეთიდან და ჩრდილოეთიდან. ორივე შესასვლელი ქვის მონოლითითაა გადახურული. გარდა თეჯისისა, წალკის ტერიტორიაზე მენჰირების ნახვა შესაძლებელია ბარეთის "ციკლოპურ" სიმაგრესთან, სოფელ წარდევანიდან ფარავნისაკენ მიმავალ გზაზე, სოფელ ყიზილ-ქილისას დასავლეთით და სხვ.

თრიალეთის პეტროგლიფები

პეტროგლიფები გამოქვაბულთა კედლებზე, ქერზე, კლდეებზე თუ ცალკეულ ქვებზე შესრულებული უძველესი გამოსახულებებია. ამ მხრივ, ნალკის მუნიციპალიტეტი საქართველოს ტერიტორიაზე ერთ-ერთი გამორჩეული ადგილია. სოფელ განთიადთან (ყოფილი თიქილისა), მდ. ქციის მარჯვენა შენაკადის, მდ. ავდრისხევის ხეობაში მდებარეობს **თრიალეთის პეტროგლიფები (41.58517, 43.97699)**. ლავური ნაკადის ფუძეში წარმოქმნილია მღვიმეები, რომელთა შორის მოქცეულ კლდის გაშიშვლებულ ზედაპირზე, ანდეზიტ-ბაზალტის არათანაბარ გლუვ მონაკვეთებზე, ხავსისა და მღიერების ქვეშ აღმოჩნდა გეომეტრიული, ზომომორფული და ანთროპომორფული გრაფირებული გამოსახულებები. ისინი წარმოდგენილი არიან პატარა-პატარა პანოების სახით, რომელზეც, ძირითადად, ადგილობრივი ფაუნის წარმომადგენლებია გამოსახული: კეთილშობილი ირემი, შველი, ცხენი. მათთან ერთად გვხვდება მღვიმური ლომი, აქლემები, „ფანტასტიკური“ და ჰიბრიდული ცხოველები, გველები, ფრინველები, თევზები და სხვ. გეომეტრიულ სახეთაგან კი კვადრატული ბადეების, ჯვრებისა და გასხივოსნებული მზის გამოსახულებებია ასახული. ანთროპომორფული ფიგურები წარმოდგენილია მშვილდისრიანი პატარა კაცუნების სახით. ნახატები მცირე ზომისაა (დაახლ. 2,5 – 18-20 სმ შორის), ძირითადად, 1-2 მმ სიგანისა და სიღრმის. ნახატებს სხვადასხვა პერიოდს მიაკუთვნებენ - მეზოლითიდან (12-9 ათასი წლის წინ) ბრინჯაო-რკინის ხანამდე .

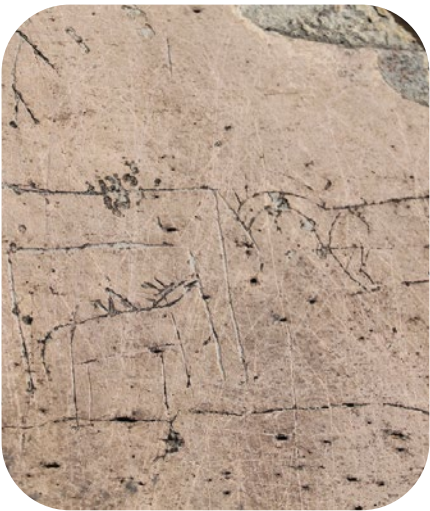

გამოქვაბულები

ნალკის ტერიტორიაზე მრავლადაა ადამიანის მიერ სხვადასხვა ისტორიულ პერიოდში შექმნილი გამოქვაბულები. ისინი, უმთავრესად, მდინარეთა ხეობის ფერდობებზე გვხვდება. წარსულში მათ ადგილობრივი მოსახლეობა თავდაცვითი და საცხოვრებელი ფუნქციით იყენებდა.

გამოქვაბულთა კომპლექსი გვხვდება სოფ. დაშბაშთან, კანიონის მარჯვენა ქარაფოვან გვერდში. გამოქვაბულთა კომპლექსი ორსართულიანია. პირველ სართულზე შემორჩენილია კარიბჭის ნაშთი. გამოქვაბულები გეგმაში მომრგვალო ფორმისაა. ყველას აქვს თითო კარი. დიდ გამოქვაბულებს სარკმელიც აქვთ დატანილი. გამოქვაბულთა უმრავლესობა ადამიანის მიერ არის გამოკვეთილი, თუმცა ზოგიერთ მათგანს აშკარად ემჩნევა, რომ ბუნებრივი სიღრუისაგან გაჩნდა (არის ლავური ნალვენთები).

არქეოლოგიური თვალსაზრისით ძალიან საინტერესოა სოფელ განთიადთან არსებული გამოქვაბულები, სადაც ჩატარებული არქეოლოგიური გათხრების შედეგად მოპოვებული მასალები მიუთითებენ, რომ გამოქვაბულს მეზოლით-ბრინჯაოს ხანაში იყენებდნენ საცხოვრებლად.;

გამოქვაბულთა მწკრივი გვხვდება ავრანლოს ციკლოპური ციხის დასავლეთით. გამოქვაბულთა კომპლექსი "აბიბოს მონასტრის" სახელითაა ცნობილი;



წალკის გორასამარხები



ამჟამინდელი წალკის მუნიციპალიტეტის ტერიტორია თრიალეთის კულტურის ერთ-ერთი მთავარი კერაა, რომელიც, უმთავრესად, ყორღანული სამარხების (გორასამარხების) კულტურითაა წარმოდგენილი. მათი ნაწილი ადრე ბრინჯაოს ხანის დასასრულით - ძვ. წ. III ათასწლეულის ბოლო საუკუნეებით - თარიღდება, ნაწილი კი - შუა ბრინჯაოს ხანით - ძვ. წ. II ათასწლეულის პირველი ნახევრით. მდიდრული და კარგად ნაგები ყორღანები ტომთა ბელადებსა და გვაროვნულ არისტოკრატებს ეკუთვნოდა, მომცრო და ღარიბი ყორღანები რიგითი მოსახლეობისა იყო.

წალკის ტერიტორიაზე გამოირჩევა კუშჩის გორასამარხი, რომლის დასაკრძალავი დარბაზის შიდა ფართობი 175 მ²-ს აღწევდა. მისი დარბაზის ხის სვეტები ფურცლოვანი ოქროთი ყოფილა გარშემოვრული

(აღმოჩენილია ფრაგმენტები). სამარხებში აღმოჩენილია ქურჭელი (თიხისა და ლითონის); იარაღ-საჭურველი (სპილენძისა, ბრინჯაოსი, ვერცხლისა, ობსიდიანისა და სხვა), სამკაული (ოქრო-ვერცხლის, ქვის, პასტისა და სხვ.), რომელთა შორის მრავალი უტოლდება მსოფლიო ხელოვნებისა და ხელოსნობის საუკეთესო ნიმუშებს.

თრიალეთის კულტურას დიდი ტრადიციები აქვს და ის ჩვენს ერამდე მეორე ათასწლეულში იკარგება. არქეოლოგმა და ეთნოგრაფმა კუფტინმა და შემდეგ არქეოლოგმა ოთარ ჭაფარიძემ წალკის ყორღანებში აღმოაჩინეს ძვირფასი ნივთები, ინვენტარი, ოთხთვლიანი ურმები.

ხუროთმოძღვრული ძეგლები

წალკის მუნიციპალიტეტი ხუროთმოძღვრული ძეგლების მრავალფეროვნებითა და სიმრავლით ხასაითდება. აღნიშნული ტიპის ძეგლები, უმთავრესად, ტაძრების სახით არის წარმოდგენილი, რომლებიც არ გამოირჩევიან მასშტაბურობით, ხშირ შემთხვევაში დაზიანებულია და ეტყობა გადაკეთების კვალი. სხვადასხვა ისტორიული პერიოდის ტაძრების ნახვა წალკის მუნიციპალიტეტის თითქმის ყველა დასახლებულ პუნქტშია შესაძლებელი. ტურისტული თვალსაზრისით ამ მხრივ გამოირჩევა სოფლები: ავრანლო, ბეშთაშენი, დაშბაში, თეჯისი, წარდევანი, ბარეთი, აიაზმა, გუმბათი და სხვ.

წმ. კონსტანტინეს ტაძარი

41.6919, 44.08852

სოფელ თეჯისში მდებარე ტაძარი წარმოადგენს დარბაზულ ნაგებობას. იგი აშენებულია დამუშავებული ქვის კვადრებით. გეგმაში ეკლესია მართკუთხაა, რომელიც აღმოსავლეთით ბოლოვდება აბსიდით, სადაც ორი ნიშია. შესასვლელი სამხრეთიდან აქვს, იგი გარედან არქიტრავულია, შიგნიდან - თალოვანი. აღმოსავლეთისა და სამხრეთის კედლებში გაჭრილია სარკმლები. მოგვიანებით ეკლესიისათვის სამხრეთის მხრიდან გაუკეთებიათ მინაშენი, რომლის მხოლოდ კედლებია შემორჩენილი. ეკლესიას შემოვლებული აქვს გალავანი. გალავანს ორი შესასვლელი აქვს - სამხრეთიდან და ჩრდილოეთიდან. ორივე შესასვლელი ქვის მონოლითიაა გადახურული.



წმ. დემეტრეს ტაძარი

41.6923, 44.09338



მსგავსად კონსტანტინეს ტაძრისა დარბაზული ნაგებობაა სოფელ თეჯისში მდებარე წმ. დემეტრეს ტაძარიც. გეგმით ეკლესია მართკუთხაა, აღმოსავლეთით აკრავს ნახევარწრიული აბსიდი. აბსიდში ორი ნიშია. საკურთხეველში დევს ტრაპეზის ქვა. ინტერიერი შელესილია. შესასვლელი სამხრეთიდან აქვს, იგი თალოვანია. აღმოსავლეთის, სამხრეთისა და დასავლეთის კედლებში გაჭრილია ოთხკუთხა სარკმლები. ეკლესიას შემოვლებული აქვს გალავანი.

სოფ. დაშბაშის წმ. გიორგის ტაძარი

41.59053, 44.12894

მდ. ხრამის ღრმა ხეობის ნაპირზე დგას წმინდა გიორგის გუმბათიანი ეკლესია. გეგმით ის თავისუფალი ჯვრის ტიპს წარმოადგენს. საკურთხეველში შემორჩენილია ფრესკის უმნიშვნელო ფრაგმენტი. თარიღდება X ს-ის მეორე ნახევრით. ამჟამად გუმბათი ჩამოშლილია და ტაძარს დაკარგული აქვს პირვანდელი სახე.



სოფ. დაშბაშის ღვთისმშობლის ტაძარი

41.58862, 44.12985



სოფელ დაშბაშში მდებარე ღვთისმშობლის ტაძარი უგუმბათო ნაგებობაა. იგი XIX ს-ში გადაუკეთებიათ და წარწერებიც დაუზიანებიათ. ექ. თაყაიშვილმა ეკლესიის მახლობლად დაგდებულ ქვაზე მოახერხა ამოეკითხა: „სახელითა ღმრთისაითა ... ჩვენ ახალქალაქელთა ...“ (თაყაიშვილი 1913). ამავე ეკლესიაზე ფრაგმენტების სახით იკითხება რატი ერისთავთ ერისთავის სახელი (რჩეულიშვილი 1972: 73; ქართ. წარწ. კორ. 1980: 246, 247);

სოფელ გუმბათის ღმრთისმშობლის ეკლესია

41.6621, 43.91631

სოფელ გუმბათის ღმრთისმშობლის ტაძარს ადგილობრივი მოსახლეობა წმ. სახარების ეკლესიასაც უწოდებს. ეკლესია წარმოადგენს სამნავიან ბაზილიკას, დგას ძველი ქართული ეკლესიის ნანგრევებზე. ეკლესია ნაგებია დამუშავებული ქვის კვადრებით, წყობაში გამოყენებულია ძველი ეკლესიის ქვებიც. ეკლესიის შესასვლელთან დგას სამსართულიანი ღია თაღედებიანი სამრეკლო. ეკლესიას შემოვლებული აქვს ქვის გალავანი.



აიაზმის ღმრთისმშობლის ტაძარი

41.57613, 43.91013



სოფლი აიაზმის განაპირას, სამხრეთ-დასავლეთით მდებარეობს ღმრთისმშობლის ეკლესია. ეკლესია დგას ძველ ნასოფლარზე, რომელიც ძირითადად ვრცელდება ეკლესიის სამხრეთით. ეკლესიას შემოვლებული აქვს გალავანი, რომელიც ნაგებია მშრალი წყობით დიდი ზომის ქვებით. ეზოში დევს რამდენიმე საინტერესო საფლავის ქვა, რომლებზეც გამოსახულია მხედარი, ქტიტორები - ეკლესიის მოედელში, მრავალქიმიანი ვარსკვლავები, ჭვარი; ერთ-ერთზე ამოკვეთილია წარწერა.

ოზნის კედრისა და კავლეს ტაძარი

41.63173, 43.85868

ერთნავიანი ტაძარი ნაშენია დამუშავებული, სხვადასხვა ფერის ქვით. წყობაში დაცულია სწორხაზოვნება. გეგმით ეკლესია მართკუთხაა, აღმოსავლეთით ნახევარწრიული აბსიდით. საკურთხეველში დგას ტრაპეზის ქვა. აქვეა ბუჩის ქვა, რომელშიც სვეტია ჩადგმული. აბსიდში შემორჩენილია ფრესკის ფრაგმენტები. ინტერიერი შებათქაშებულია. იატაკი ბეტონისაა. არქიტრაზზე ტოლმკლავება ჯვარია ამოკვეთილი. სარკმლის სათაურის ქვაზე მრავალი მცირე ჯვრის ფორმაა ამოკანრული, ეკლესიაზე შემორჩენილია საინტერესო ასომთავრული წარწერები და ბარელიეფები.



ყიზილ-ქილისას წმ. სოფიას ტაძარი

41.64341, 43.86109

ტაძარი წარმოადგენს ერთნავიან ნაგებობას, ზომით - 5X3 მ. სამხრეთიდან მოგვიანებით გაკეთებულია მინაშენი. ეკლესია აშენებულია კვადრატს მიახლოებული, ცუდად დამუშავებული ქვით; მინაშენის წყობაში გამოყენებულია უფრო დიდი ზომის ქვები. ეკლესიის სამხრეთით დიდი აუზია მოწყობილი. გალავნის სამხრეთ-დასავლეთ კუთხესთან წყაროა გამართული, რომელსაც ადგილობრივი მოსახლეობა სამკურნალო თვისებებს მიაწერს. ეკლესიის ჩრდილოეთითა და აღმოსავლეთით დიდ ფართობზე ნასოფლარის ნაშთებია შემორჩენილი (განვითარებული შუა საუკუნეები).



ბაღიანის დედათა მონასტერი

41.53993, 44.24689

ეკლესია მდებარეობს მდ. ხრამის მარცხენა ნაპირზე, ისტორიულ "ვარდის ქალაში". იგი წარმოადგენს სამეკლესიან ნაგებობას და აშენებულია კარგად დამუშავებული ქვის კვადრებით. ეკლესიის ეზოში ორ ადგილზე დაწყობილია ლორფინები და სხვადასხვა არქიტექტურული დეტალი. ეკლესიის ეზო ნაწილობრივ ძველი გალავნით, ნაწილობრივ კი რკინის მესერიტაა შემოსაზღვრული. ძველ გალავანზე შიგნიდან მიდგმულია სხვადასხვა ნაგებობა. გალავანი ნაწილობრივ დაზიანებულია, ნაგებობები კი - დანგრეული. ამჟამად აქ არის დედათა მონასტერი.



ბაშთაშანის წმ. გიორგის ტაძარი

41.64045, 44.11241



წმინდა გიორგის ეკლესია (დაახლოებით X-XIII ს.ს) წარმოადგენს ორნავიან ბაზილიკას. იგი აშენებულია კარგად დამუშავებული ქვის კვადრებით. გეგმით ეკლესია მართკუთხაა, აღმოსავლეთით ორი ნახევრადწრიული აბსიდით. სამხრეთის ფასადზე ამოკვეთილია რვასტრიქონიანი ასომთავრული წარწერა; ეკლესიის სამხრეთით ქვედა გალავანში ჩატანებულია ჯვრისგამოსახულებიანი ქვა ასომთავრული წარწერით (არ არის წაკითხული). ეკლესია შემოზღუდულია ქვითკირის გალავნით, რომელშიც ორი კარიბჭეა დატანებული. გალავანში ჩაშენებულია საფლავის ქვები, რომელთა უმეტესობა გამოსახულებებითაა შემკული.

ბაშთაშენის წმ. ნიკოლოზის ტაძარი

41.63866, 44.11618



ეკლესია წარმოადგენს სამნავიან ბაზილიკას. იგი ნაგებია კარგად დამუშავებული კვადრებით. წყობაში გამოყენებულია ძველი ქართული ეკლესიის ქვები. ეკლესია მართკუთხაა, გადახურულია კრამიტით. ნაგებობას შესასვლელი დასავლეთიდან აქვს. ეკლესიის დასავლეთით, ათიოდე მეტრში, დგას სამსართულიანი სამრეკლო, რომლის პირველი სართული დასავლეთიდან აღმოსავლეთით არის გახსნილი, ხოლო ორი ზედა სართული ოთხივე მხრიდან გახსნილ ფანჯატურს წარმოადგენს. ეკლესია აგებულია 1849 წელს.

კუშჩის წმ. გიორგის ტაძარი

41.61441, 43.89876

სოფელ კუშჩის განაპირას მდებარეობს VI-VII ს.ს. წმ. გიორგის მცირე ზომის ერთნავიანი ეკლესია. ტაძარი კიდევ ერთი დამახასიათებელი ნიმუშია ადრინდელი ხანის ერთნავიანი სამლოცველოებისა. საკუთრივ ნავს სამხრეთით მთელ სიგრძეზე ეკვრის სტოა, რომელიც ორი ღია თაღით უკავშირდება გარე სივრცეს.



შვიდიძის სახელობის ტაძარი

41.59046, 43.92663

ტაძარი წარმოადგენს დარბაზულ ნაგებობას და აშენებულია დამუშავებული ქვით. კუთხეებში გამოყენებულია დამუშავებული კვადრები. სამხრეთ-აღმოსავლეთ კუთხის ზედა ნაწილში გამოსახულია სამი ბოლნური ჭვარი. ნაგებობა გადახურულია ლორწინებით. ეკლესიის ტერიტორიაზე არის ძველი საფლავის ქვები, მათ შორის ორი ცხენის ქანდაკება (განვითრებული შუა საუკუნეები).



წალკის ღვთისმშობლის ტაძარი

41.59848, 44.08834



ღვთისმშობლის გუმბათიანი ტაძარი მდებარეობს ქ. წალკის ცენტრში. ნაგებია კარგად დამუშავებული ბაზალტის ქვის კვადრებით. ტაძარს აქვს ორი შესასვლელი - ერთი სამხრეთიდან, მეორე კი დასავლეთ კედელში ჩაშენებული სამრეკლოს გავლით. გადახურულია თუნუქით. ტაძრის ეზოში, ჩრდილოეთით დევს ცხენის ქანდაკება, რომელზეც ამოკვეთილია შეიარაღებული მამაკაცის ფიგურა და ცული. აქვე დევს სამი საფლავის ქვა. ტაძრის ჩრდილო-აღმოსავლეთით 5 მ-ის დაშორებით დგას ძველი ქართული ეკლესია. ორივე ეკლესია შემოზღუდულია გალავნით. აქ ამჟამად მამათა მოქმედი მონასტერია.

წმ. ილიას სახელობის ტაძარი

41.71065, 43.78435

სოფელ ხანდოს სიახლოვეს, მთის შემადღებებზე მდებარე ტაძარი წარმოადგენს დარბაზულ ნაგებობას, აგებულია უხეშად დამუშავებული ქვით; წყობაში შეინიშნება ძველი ნაგებობის ქვები. ინტერიერი შეთეთრებულია. შესასვლელი სამხრეთიდან აქვს, იგი არქიტრაველია. აღმოსავლეთის კედელში გაჭრილია თაღოვანი სარკმელი. სარკმლის თავზე ჯვრის გამოსახულებაა. აღმოსავლეთით, ფრონტონის კეხზე დგას პატარა ზომის ჯვარი. ეკლესია გადახურულია კრამიტით.



ქარვასლა

41.59079, 43.9259



სოფელ საყდრიონის ცენტრში მდებარეობს ისტორიული ქარვასლა, რომელიც აგებულია დაუმუშავებელი ქვებით. შემორჩენილია მხოლოდ კედლების ნაწილი. გეგმაში ქარვასლა მართკუთხაა და გაყოფილია ორ სხვადასხვა ზომის დარბაზად. პატარა დარბაზი დასავლეთით მდებარეობს და მასში შემორჩენილია დიდი ზომის ბუხარი.

ორმალიანი ხიდი

41.53993, 44.24689

მე-19 საუკუნეში აგებული ორმალიანი ხიდი სოფელ ახალშენში მდებარეობს. იგი დაუმუშავებელი ქვით არის აგებული. ნახევარწრიული მალის თაღები გადაყვანილია დაუმუშავებელი ქვის კვადრებით. ხიდის შუაში დაბალი, მასიური ბურჯია. ხიდის სავალი ნაწილი მოკირწყლულია;

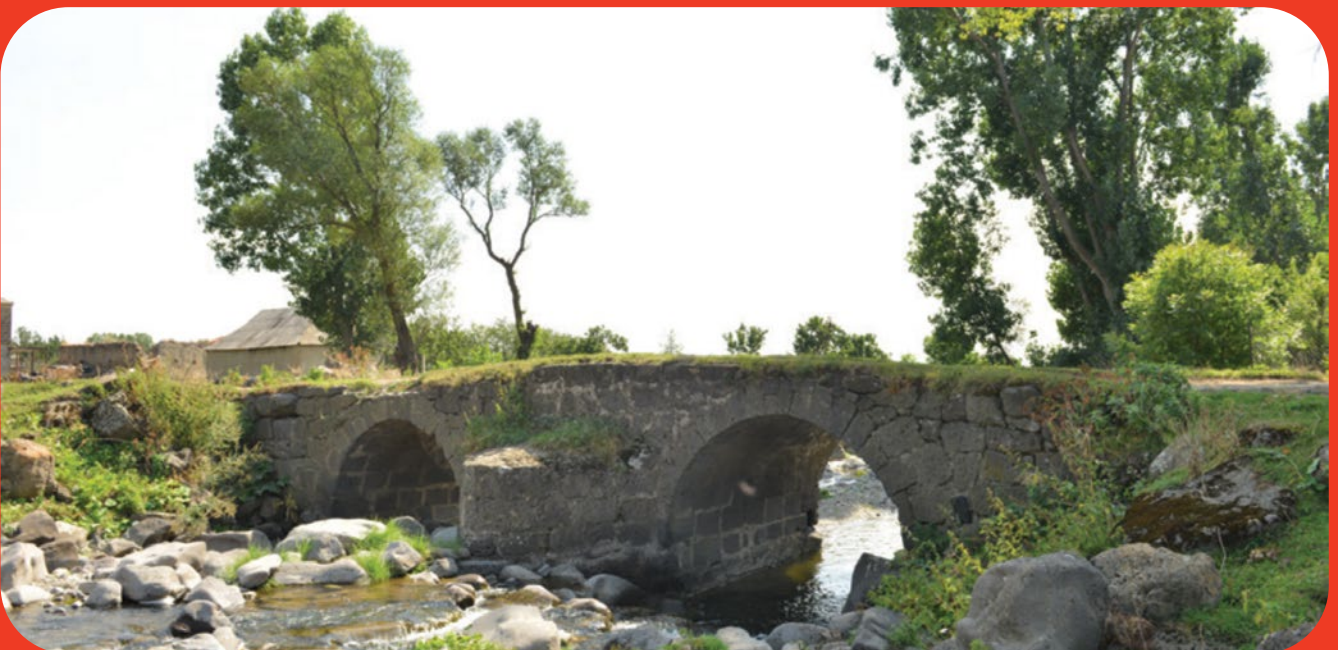

კუშჩის ოთხბაღიანი ხიდი

41.61533, 43.89973

მდინარე ქციაზე გადებული ხიდი ნაგებია დაუმუშავებელი ქვით. ნახევარწრიული და თანაბარი ზომის მალეები დაუმუშავებელი ქვითაა გადაყვანილი. ისინი სამ მასიურ ბურჯს ეყრდნობიან, რომლებიც მდინარის დინების სანინააღმდეგო მიმართულებითაა მიშენებული. კონუსური ფორმის ხიდს ეტყობა მშენებლობის რამდენიმე პერიოდი.



კლდეკარის ციხე

41.74264, 44.20725

წალკის და მთლიანად რეგიონის ერთ-ერთი გამორჩეული ღირსშესანიშნაობაა კლდეკარის ციხე. სამი მუნიციპალიტეტის (წალკა, კასპი, თეთრიწყარო) საზღვარზე მდებარე ციხესიმაგრე იდეალურად არის შერწყმული მიმდებარე ბუნებრივ ლანდშაფტს, რაც მას განსაკუთრებულ ხიბლს სძენს. კარგ ამინდში კი ციხიდან იშლება შიდა და ქვემო ქართლის მიდამოების ულამაზესი ხედები. ციხეზე გადის წალკისა და რკონის ხეობის დამაკავშირებელი საფეხმავლო ტურისტული ბილიკი.



დაბა თრიალეთი

41.54326, 44.10657

ნაღვის კულტურული მემკვიდრეობის მნიშვნელოვანი ნაწილია გერმანული კულტურა, რომლის გაცნობა დაბა თრიალეთშია შესაძლებელი (ყოფილი ალექსანდერსჰილფი). ჭოჭიანის პლატოზე გაშენებულ ამ დასახლებაში XIX ს-ის პირველ ნახევარში გერმანელი კოლონისტები მოვიდნენ, რომლებიც აქ სახლობდნენ XX საუკუნის 50-იან წლებამდე, დაბაში დღემდეა შემორჩენილი გერმანელთა მიერ აგებული სახლები და ლუთერანული ტაძარი. აქ არსებულ სახლებს, გარდა საკუთარი ტრადიციული ნიშნებისა, რაც მაღალ სხვენებსა და ღრმა სარდაფებში გამოიხატა, გერმანულ საცხოვრებელ სახლებს ადგილობრივი ხუროთმოძღვრული ტრადიციების ორგანული შეთავსებაც ახასიათებს. სამწუხაროდ, ობიექტების დიდი ნაწილი დაზიანებული და სახეცვლილია.



წალკის მუნიციპალიტეტის არამატერიალური კულტურა

გარდა მატერიალური კულტურის ძეგლებისა, წალკის მუნიციპალიტეტის მნიშვნელოვან ტურისტულ რესურსს წარმოადგენს აქ არსებული არამატერიალური კულტურა. წალკაში არსებული მრავალეთნიკური მოსახლეობა თავისი ტრადიციული სამზარეულოთი, ფოლკლორითა და ტრადიციებით არამატერიალური კულტურის მრავალფეროვნებას ქმნის. ეთნიკურად ქართველი მოსახლეობის უმრავლესობას წალკაში სვანები და აჭარლები ქმნიან, შესაბამისად, სვანური და აჭარული კულტურის გაცნობას წალკაში ვიზიტის დროსაც შეძლებთ. მით უმეტეს, თუ გავითვალისწინებთ იმ ფაქტს, რომ ქართული არამატერიალური კულტურის ძეგლის სტატუსის მქონე ტრადიციათა მნიშვნელოვანი ნაწილი სწორედ სვანთა ყოველდღიურობის განუყოფელი ნაწილია (ცხრილი).

ცეკვა ფერხული;	თაშშიჯაბის დამზადების ტრადიციული მეთოდი;
"ჭუნირის" დამზადების ტრადიციული მეთოდი;	სვანური მარილის დამზადების ტრადიციული მეთოდი;
სვანური ქუდის დამზადების ტექნოლოგია;	„ჩანგის“ დამზადების ტრადიციული მეთოდი,
ფეტვიანი ხაჭაპურის დამზადების ტრადიციული მეთოდი;	ხეზე კვეთის ტრადიცია
კუბდარის დამზადების ტრადიციული მეთოდი;	"ზარით დაკრძალვის სვანური რიტუალი"

ცხრილი 2. არამატერიალური კულტურული მემკვიდრეობის ძეგლების სტატუსის მქონე სვანური ტრადიციები.

არამატერიალური კულტურის ძეგლების სიუხვით გამოირჩევა აჭარელი მოსახლეობის ყოფაც: ფოლკლორული ცეკვა და სიმღერა, სამზარეულო, ტრადიციული რეწვა.

აჭარული ფოლკლორი ქართული ფოლკლორის გამორჩეული ნაწილია. იგი მოიცავს უძველეს ქართულ ხალხურ სიმღერებს. აქაური სიმღერები და ცეკვები, ძირითადად, საბრძოლო ან სუფრული ხასიათისაა. გამორჩეულია აჭარული ცეკვა თავისი წარმომავლობით, პლასტიკითა და ხასიათით. ასევე ორიგინალურობით გამოირჩევა აჭარული ტრადიციული სამოსი. არამატერიალური კულტურის ნიმუშად შეგვიძლია განვიხილოთ აჭარელი მოსახლეობის არსებული ტრადიციული ხელსაქმე, რომელიც, უმთავრესად ქსოვა-ნაქარგობებით არის წარმოდგენილი. გამორჩეულია აჭარული სამზარეულოც, რომელიც ტრადიციული ყოფისა და მაღალმთიანი ცხოვრების წესის მნიშვნელოვან ზეგავლენას განიცდის, განსაკუთრებით - რძის პროდუქტებისგან დამზადებული კერძები: ყველი, კაიმალი და ბორანო.

წალკის მუნიციპალიტეტში ეთნიკურ უმცირესობებს, უმთავრესად, სომეხი, აზერბაიჯანელი და ბერძენი მოსახლეობა ქმნის. სწორედ აღნიშნულ მოსახლეობაშია გაფანტული ზეპირსიტყვიერი ლეგენდები სხვადასხვა ადგილის შესახებ. ამასთან, საინტერესო და მრავალფეროვანი ტურისტული პროდუქტის შექმნის შესაძლებლობას იძლევიან მათი ტრადიციული სამზარეულო და ეთნოგრაფიული თავისებურებები.

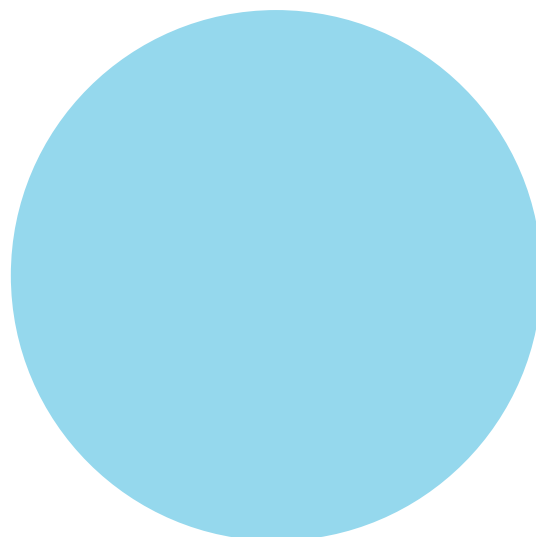

ლაბანდობი
და ზეპირი
ბადმოცვაობი



ავრანლოს ტრაგიკული წარსული

ერთხელ სოფელ ავრანლოს ოსმალები შემოსევია. სოფლის მოსახლეობა ტაძარში შეუყვანიათ და ვისაც ქრისტიანობა არ უარუყვია, სიკვდილით დაუსჯიათ. დღევანდელი ტაძრის ეზოში აღმოჩენილია 500-600 ადამიანის ჩონჩხი, ჩაყრილი ორმოში. ამ ორმოსთან ამჟამად არის საფლავის ქვა იმის მანიშნებლად, რომ იმ ადგილას უცნობი ადამიანები განისვენებენ.

არწივანი - არწივთა საცოფელი

სოფლის ძველი სახელწოდება „არწივანი“, სავარაუდოდ, მომდინარეობს სიტყვა არწივიდან. სოფელში დღესაც შეხვდებით არწივების ბუდეებს. რაც შეეხება, ბერძნულ სახელწოდებას, 1830-1833 წლებში ჩამოსახლებულმა ბერძნებმა უწოდეს ჯინისი, ადგილობრივ უხუცესთა ნაამბობით, ამავე სახელწოდების სოფელი არსებობს დღევანდელი თურქეთის ტერიტორიაზეც, ანატოლიის მხარეში. ერთ-ერთი ვერსიით, ჯინისი ძველი ბერძნული ენიდან მომდინარეობს და ნიშნავს სუფთა წყალს, მეორე ვერსიით კი, სპარსული სიტყვაა და ითარგმნება-როგორც სამოთხე. არწივანი წყლების სიუხვით გამოირჩევა, ამიტომაც მოეწონათ ბერძნებს ეს სოფელი. აქვე ჩამოედინება მდინარე, რომელსაც ქორსუს უწოდებდნენ, რაც ნიშნავს თურქულ დიალექტზე „ბრმა წყალს“, ეს იმიტომ, რომ ხშირად ახასიათებდა წყალდიდობები.



სოფელი რეხა - ლეგენდებით საჰსა მხარე:

ნალკის მუნიციპალიტეტის ჩრდილო-დასავლეთით მდებარე სოფელი რეხა ლეგენდებითა და ზეპირი გადმოცემებით ერთ-ერთი ყველაზე მდიდარი მხარეა. მათი უმრავლესობა სოფელში მდებარე მცირე სამლოცველოს უკავშირდება, რომელიც ძველი ტაძრის ადგილას აუგიათ. ძველი ტაძრის აღმოჩენა ადგილობრივ მცხოვრებს, თომა საბაძეს, მიეწერება, რომელსაც, გადმოცემის თანახმად, ღვთისმშობელი გამოეცხადა და აღნიშნულ ადგილზე მიუთითა. აღმოჩენის დღიდან ამ ადგილს მრავალი სასწაული უკავშირდება, მათ შორის - მორწმუნეთა განკურნება მრავალი სხვადასხვა დაავადებისგან. აქ არსებული ე.წ. უხრწელი წყლის წყაროს მეშვეობით უსინათლოთა განკურნებაც კი მომხდარა.



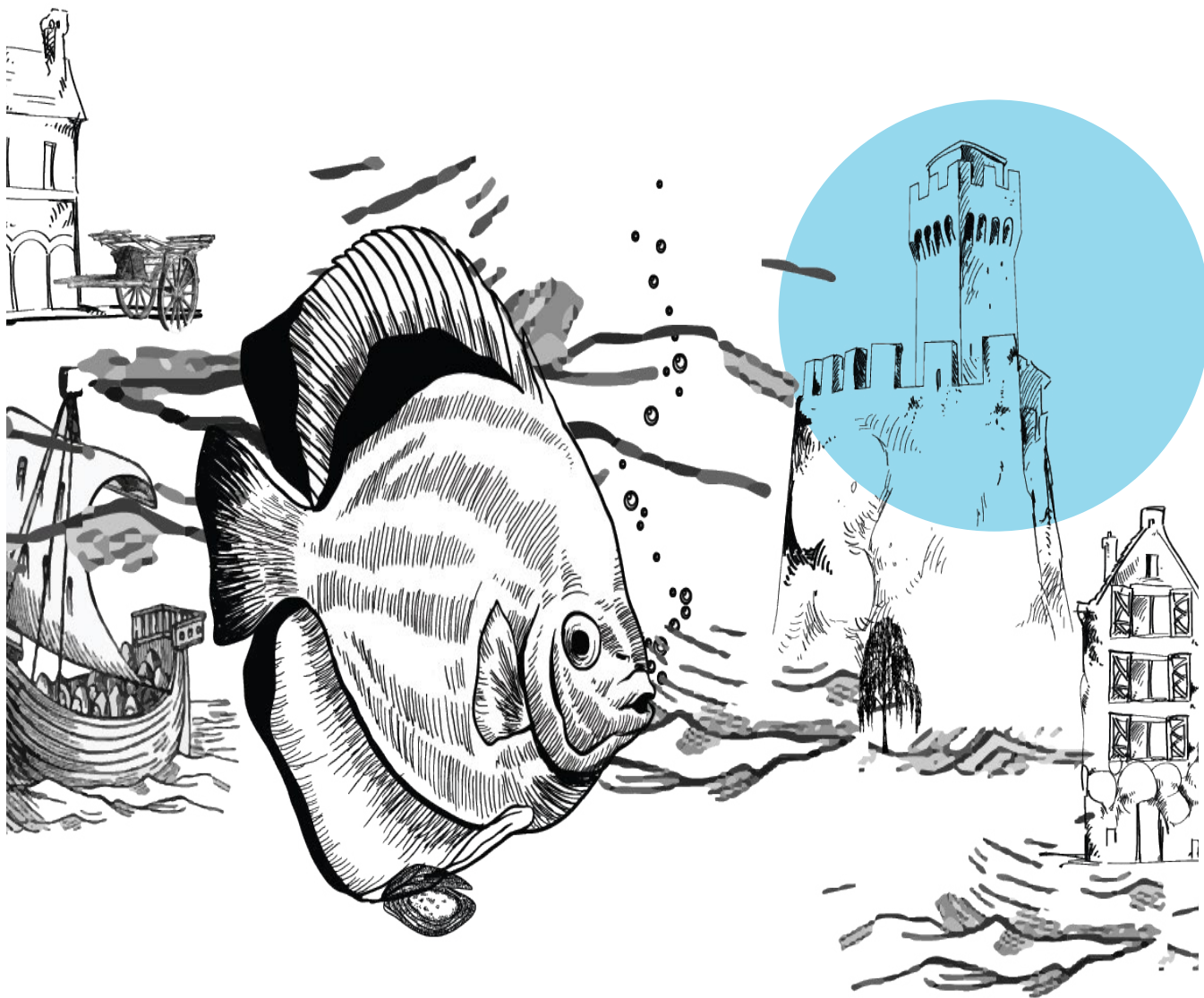

ჩაძირული სოფელი მითი თუ რეალობა:

ნალკის წყალსაცავში წყლის დონის სეზონურ დაწევასთან ერთად ჩნდება პატარა ეკლესია. წყალსაცავის მშენებლობისას ნალკის რამდენიმე სოფელი მის ფსკერზე მოექცა. ლეგენდის თანახმად, როდესაც წყალსაცავის მშენებლობა დაიწყო, მოსახლეობის ნაწილს უარი უთქვამს სოფლიდან წამოსვლაზე, არც ეკლესიიდან წამოსულა ეკლესიის მსახური და სამუდამოდ დარჩენილან საკუთარ სამკვიდროზე. გამჭვირვალე წყლის პირობებში წყალსაცავის ფსკერზე დღესაც შეიძლება სხვადასხვა ნაგებობის კონტურების გარჩევა.

წალკის მუნიციპალიტეტში არსებული ტურისტული მარშრუტები

წალკის მუნიციპალიტეტის ტერიტორიაზე არსებული მარშრუტები კომბინირებულია და მოიცავს როგორც საცხენოსნო, ისე საველოსიპედო და საფეხმავლო კატეგორიას. ამასთან, მარშრუტები მოიცავს, როგორც უშუალოდ წალკის მუნიციპალიტეტის შიდა ტერიტორიას, ისე მიმდებარე მუნიციპალიტეტების დამაკავშირებელ მიმართულებებს.



კლდეკარი-მანგლისი

მარშრუტის სახეობა: საფეხმავლო, სამანქანო

მარშრუტის სიგრძე: 19,9 კმ

მარშრუტის ხანგრძლივობა: 7 სთ

მარშრუტზე სანახავი ობიექტები: მანგლისის სიონი, კლდეკარის ციხე

მარშრუტის აღწერა: მარშრუტი იწყება დაბა მანგლისის საკათედრო ტაძრიდან, რომელიც ქართული ხუროთმოძღვრების ერთ-ერთი გამორჩეული ძეგლია. მანგლისიდან მარშრუტი მიემართება სოფელ არხოტისკენ, გადის სოფლის ცენტრზე, შემდეგ საძოვრებზე და შედის ფართოფოთლოვან ტყეში. აქ გრუნტის სამანქანო გზას ანაცვლებს საფეხმავლო ბილიკი, რომელიც ძირითადად მიუყვება მდინარის ხეობას და რამდენიმეჯერ კვეთს მდინარეს. ტყიდან ბილიკი კვლავ უერთდება გრუნტის სამანქანო გზას და გადის ჯერ სოფელ ჩოლიანის საძოვრებზე, ხოლო შემდეგ - სოფლის ცენტრზე. ჩოლიანიდან ბილიკს მარშრუტის კიდევ ერთ ღირსშესანიშნაობამდე მიყვავართ - კლდეკარის ციხესთან, კლდეში გამოკვეთილ ბუნებრივ კარიბჭესთან.

კლდეკარი-რკონი-დიდი იკვი-პატარა იკვი-ჭყოპიანი

მარშრუტის სახეობა: საფეხმავლო, სამანქანო

მარშრუტის სიგრძე: 26,8 კმ

მარშრუტის ხანგრძლივობა (დღე და ღამე): 2 დღე

მარშრუტზე სანახავი ობიექტები: კლდეკარის ციხე, რკონის ციხე, რკონის ხიდი, რკონის სამონასტრო კომპლექსი, იკვის წმინდა გიორგის ეკლესია, დრისის ციხე.

მარშრუტის აღწერა: საფეხმავლო ტურისტული მარშრუტი იწყება წალკის მუნიციპალიტეტის ბოლო დასახლებული პუნქტის (სოფელი ჩოლიანი) მახლობლად. გასცდებით თუ არა დასახლებულ პუნქტს, თქვენ წინ აღიმართება კლდეში გამოკვეთილი კარიბჭე, ციხე ბუნებრივ კლდეკარს შორის. ციხე ამჟამად ნანგრევების სახითაა წარმოდგენილი. აქედან სამხრეთით იშლება წალკისა და მანგლისის მიდამოების ულამაზესი სანახაობა, ხოლო ჩრდილოეთით მდინარე ტანისა და თეძმის ხეობების.

კლდეკარიდან მარშრუტი გრძელდება თეძმის ხეობის მიმართულებით. აქ სამანქანო გზას ანაცვლებს საფეხმავლო ბილიკი, რომელიც რამდენიმეჯერ კვეთს მდინარეს, გრძელდება ტყეში და ადის სოფელ რკონში.

რკონის ციხე სამაჭალოს წყლისა და თეძმის შესაყარზე მდებარეობს, რომლის დათვალიერების შემდეგ ვეშვებით ისევ ხეობაში, მარშრუტის კიდევ ერთ ღირსშესანიშნავ ობიექტის მიმართულებით. მე-12, მე-13 სს ე.წ. „თამარის ხიდის“ გადაკვეთის შემდეგ ბილიკი ადის რკონის სამონასტრო კომპლექსთან. მონასტრიდან ბილიკი გადის სოფელ რკონის ცენტრში და გზა გრძელდება იკვის ეკლესიის მიმართულებით. იკვის მონასტრიდან გზა მიემართება სოფელ ჭყოპიანისკენ, რომელიც გაივლის სოფელს და ადის დრისის ციხეზე.

ნალკა - ნარდევანი - ბერთა - ავრანლო

მარშრუტის სახეობა: ჭიბტური/ველომარშრუტი

მარშრუტის სიგრძე: 32 კმ

მარშრუტის ხანგრძლივობა (საათებში): 1 სთ 30 წთ.

მარშრუტზე სანახავი ობიექტები: ქ. ნალკა, ნარდევანის ციკლოპური ციხე და ღვთისმშობლის ეკლესია, ბერთას მამათა მონასტერი, ავრანლოს ციხე და ეკლესიები.

მარშრუტის აღწერა: მარშრუტი იწყება ქალაქ ნალკის ცენტრიდან და თავდაპირველად მიემართება დასავლეთით, სოფელ ნარდევანის მიმართულებით. მარშრუტის საწყისი მონაკვეთი მიუყვება ნალკა - ახალქალაქის დამაკავშირებელ ცენტრალურ საავტომობილო ასფალტირებულ გზას. სოფელ ნარდევანთან მარშრუტი მკვეთრად უხვევს ჩრდილოეთით და სოფლის ტერიტორიაზე მდებარე ნარდევანის ციკლოპურ ციხეს მიადგება. ნარდევანიდან მარშრუტი კვლავ ჩრდილოეთით გრძელდება და სოფელ ბერთასკენ (ყოფილი ოლიანგი) მიემართება. აღნიშნულ მონაკვეთში მარშრუტი სასოფლო გრუნტის სამანქანო გზას მიუყვება, რომელიც სოფ. ბერთასთან უხვევს დასავლეთით და ბერთას მამათა მონასტერთან მიდის. მონასტრის მთავარი ტაძარი აგებულია ბუნებრივ ვოკლუზზე, სადაც არსებულ აუზში მობინადრე კალმახები მონასტრის სინმინდია. ბერთადან მარშრუტი სოფელ ავრანლოსკენ მიემართება, სადაც ერთდროულად კულტურული მემკვიდრეობის რამდენიმე ძეგლის ნახვაა შესაძლებელი, მათ შორის გამორჩეულია ავრანლოს ციკლოპური ციხე, რომელიც ამ ტიპის ნაგებობათა შორის ერთ-ერთი კარგად შემორჩენილი ობიექტია და საკმაოდ ეფექტურია სანახავად. ციხის ტერიტორიაზე რადენიმე ტაძარი და გამოქვაბულია. მარშრუტის საბოლოო დანიშნულების პუნქტიც არის სოფელი ავრანლო და აქ მდებარე ღირსშესანიშნაობანი.

ქ. ნალკა - სოფ. დაშბაში - დაბა თრიალეთი

მარშრუტის სახეობა: ველომარშრუტი/საფეხმავლო

მარშრუტის სიგრძე: 13.1 კმ

მარშრუტის ხანგრძლივობა (დღე და ღამე): 1 დღე

მარშრუტზე სანახავი ობიექტები: ქ. ნალკა, დაშბაშის კანიონი, დაშბაშის წმ. გიორგის და ღვთისმშობლის ეკლესიები, თრიალეთის ლუთერანული ეკლესია, დაბა თრიალეთი.

მარშრუტის აღწერა: მარშრუტი იწყება ქალაქ ნალკის ცენტრიდან და თავდაპირველად მიემართება სამხრეთ-აღმოსავლეთით, სოფელ დაშბაშის მიმართულებით. მარშრუტის საწყისი მონაკვეთი ასფალტირებულ გზას მიუყვება, რომელიც მალევე მკვეთრად მარჯვნივ (სამხრეთით) უხვევს და მარშრუტში შემავალი დანიშნულების პირველი პუნქტის, დაშბაშის კანიონისკენ მიდის. თავად კანიონში მოსახვედრად საჭიროა მდინარე ხრამის ხეობის ფერდობზე სერპანტინებით მიმავალ დაღმართს ჩავუყვით. გზის ბოლოს უშუალოდ მდინარის კალაპოტთან აღმოვჩნდებით, სადაც ციცაბო, კლდოვანი ფერდობებიდან უხვად ვარდნილი მრავალი მცირე ზომის ჩანჩქერი ულამზეს სანახაობას ქმნის. მარშრუტის გასაგრძელებლად საჭიროა ხეობიდან უკან ამოსვლა და უშუალოდ სოფელ დაშბაშში შესვლა. ქოჭიანის პლატოზე გაშენებული ისტორიული სოფელი (ისტორიული სახელი -

ახალქალაქი) კულტურული მემკვიდრეობის რემდენიმე ძეგლს მოიცავს, რომელთაგან გამორჩეული წმინდა გიორგის გუმბათოვანი ტაძარი და ღვთისმშობლის ეკლესიაა. სოფელ დაშბაშიდან მარშრუტი დაბა თრიალეთისკენ გრძელდება. დაბაში დღემდე შემორჩენილი ძველი გერმანული არქიტექტურით აგებული სახლები და ლუთერანული ტაძარი თრიალეთს განსაკუთრებულ ხიბლს ანიჭებს და სრულიად გამომარჩევს წალკის მუნიციპალიტეტის სხვა დასახლებებისაგან. რკონის ციხე სამაჭალოს წყლისა და თეძმის შესაყარზე მდებარეობს, რომლის დათვალიერების შემდეგ ვეშვებით ისევ ხეობაში, მარშრუტის კიდევ ერთ ღირსშესანიშნავ ობიექტის მიმართულებით. მე-12, მე-13 სს ე.წ. „თამარის ხიდის“ გადაკვეთის შემდეგ ბილიკი ადის რკონის სამონასტრო კომპლექსთან. მონასტრიდან ბილიკი გადის სოფელ რკონის ცენტრში და გზა გრძელდება იკვის ეკლესიის მიმართულებით. იკვის მონასტრიდან გზა მიემართება სოფელ ჭყოპიანისკენ, რომელიც გაივლის სოფელს და ადის დრისის ციხეზე.

ქ. წალკა -ბარეთის ტბა -სოფ. თეჯისი-კლდეკარი

მარშრუტის სახეობა: ჭიბჭური/ველომარშრუტი

მარშრუტის სიგრძე: 35,8 კმ

მარშრუტის ხანგრძლივობა (საათებში): 2 სთ

მარშრუტზე სანახავი ობიექტები: ქ. წალკა, ბარეთის ტბა, თეჯისის წმ. კონსტანტინეს ეკლესია და მენჰირი, არჯევან-სარვანის ღვთისმშობლის ეკლესია, კლდეკარის ციხე

მარშრუტის აღწერა: მარშრუტი იწყება ქალაქ წალკის ცენტრიდან და თავდაპირველად მიემართება ჩრდილო-აღმოსავლეთით სოფელ ბარეთის მიმართულებით, სადაც, თუ გაგიმართლათ, სეზონურად გადამფრენ სხვადასხვა სახეობის ფრინველს შეიძლება ნააწყდეთ. ბარეთის ტბიდან მარშრუტი სოფლების - ბარეთისა და საბეჭისის - გავლით სოფელ თეჯისის მიმართულებით გრძელდება. თეჯისის დასავლეთით, ბორცვის წვერზე მდებარე მეგალითური ნაგებობის ცენტრში აგებულია ტაძარი, რომლის შიგნით მოთავსებული მენჰირი თავისი პარამეტრებით ერთ-ერთი გამორჩეულია ქვეყნის მასშტაბით. თეჯისიდან მარშრუტი კლდეკარის ციხისკენ გრძელდება არჯევან-სარვანში არის ცხენების დაქირავების საშუალება. მარშრუტის ბოლო პუნქტი კლდეკარის ციხეა, სადაც მოხვედრა სოფელ ჩოლიანის გავლით არის შესაძლებელი.

წალკის ტერიტორიაზე გადის „საქართველოს კულტურული მარშრუტების“ ნაწილიც, რომელიც ევროპის საბჭოს კულტურული მარშრუტების პროგრამაში საქართველოს განვერვიანების შემდეგ შეიქმნა. აღნიშნული პროგრამის ფარგლებში საქართველოს ტერიტორიაზე უკვე არსებობს, ევროპის საბჭოს მიერ სერტიფიცირებულ რამდენიმე კულტურული მარშრუტი, რომელთაგან ორი სწორედ წალკის მუნიციპალიტეტის ტერიტორიაზეა, ესენია:

- გერმანული დასახლებების მარშრუტი, რომელიც წალკის შემთხვევაში მოიცავს ყოფილ გერმანულ დასახლებას, ალექსანდერსჰილფს - დაბა თრიალეთი;
- "პრეისტორიული კლდის ხელოვნების" ევროპული მარშრუტი საქართველოში, რომელიც წალკის ტერიტორიაზე მოიცავს თრიალეთის პეტროგლიფებს -მდინარე ავდრისხევის ხეობა.

წალკის მუნიციპალიტეტში არსებული ტურისტული ინფრასტრუქტურა და სერვისი

წალკის მუნიციპალიტეტი დედაქალაქთან დაკავშირებულია შიდასახელმწიფოებრივი მნიშვნელობის ორი ავტომაგისტრალით:

- თბილისი – პანტიანი – მანგლისი – წალკა;
- კოდა – ფარცხისი – მანგლისი – წალკა – ნინოწმინდა.

მხოლოდ მუნიციპალიტეტის ტერიტორიაზე გამავალი სახელმწიფო მნიშვნელობის გზაა: იმერა-ბარეთი-თეჯისი-ჩივთკილისა-ხაჩკოი-გუმბათი-ავრანლო 32 კმ .

განთავსების საშუალებები და კვების ობიექტები

წალკის მუნიციპალიტეტში ტურისტული სერვისის მიმწოდებლები უმთავრესად წარმოდგენილია განთავსებისა და კვების ობიექტების ფორმით. ისინი, ძირითადად, ქალაქ წალკაშია თავმოყრილი. რამდენიმე მათგანი გვხვდება სოფელ დაშბაშშიც. განთავსების ობიექტები ძირითადად წარმოდგენილია საოჯახო სასტუმროების სახით. გვხვდება სასტუმროსა და ჰოსტელის ტიპის განთავსების საშუალებებიც. რაც შეეხება კვების ობიექტებს, ისინი, ძირითადად, სასადილოების, კაფეებისა და სწრაფი კვების ობიექტების სახითაა.

სხვა ინფრასტრუქტურა

წალკის მუნიციპალიტეტის ტერიტორიაზე არსებული სხვა სახის ტურისტული ინფრასტრუქტურიდან აღსანიშნავია, დაშბაშის მიმდებარედ მოწყობილი საპიკნიკე ადგილები, გადახურული ფანჩატურებითა და სველი წერტილებით, ასევე - ქალაქ წალკაში არსებული სკვერი.

განთავსების ობიექტები

სასტუმრო „ნალკა“

მდებარეობა - სოფ. ტბეთი.
68 ნომერი
ღირებულება: 40 -45 -65 -85 ლარი
ტელევიზია, ინტერნეტი, აუზი, რესტორანი.
სველი წერტილები ინდივიდუალურად
ნომრებში.
ფასი მოცემულია კვების გარეშე.

საოჯახო სასტუმრო „სონიჩკა“

მდებარეობა - ქ. ნალკა.
8 ნომერი
ღირებულება: 35 ლარი
ტელევიზია, ინტერნეტი,
სველი წერტილები - ინდივიდუალურად
ნომრებში.
ფასი მოცემულია კვების გარეშე

სასტუმრო „ანრი“

მდებარეობა - ქ. ნალკა.
12 ნომერი
ღირებულება: 30 -40 - 50 ლარი
ტელევიზია, ინტერნეტი, პირველ
სართულზე ფუნქციონირებს ბარი და
საბილიარდო.
სველი წერტილები ინდივიდუალურად
ნომრებში.
ფასი მოცემულია კვების გარეშე.

სასტუმრო ქალაქ ნალკაში

მდებარეობა - ქ. ნალკა.
11 ნომერი
ღირებულება: 50 ლარი
ინტერნეტი, ტელევიზია
სველი წერტილები - ინდივიდუალურად
ნომრებში.
ფასი მოცემულია კვების გარეშე

სასტუმრო „თეთრი სახლი“

მდებარეობა - ქ. ნალკა.
11 ნომერი
ღირებულება: 70 ლარი
ტელევიზია, ინტერნეტი,
სველი წერტილები - ინდივიდუალურად
ნომრებში.
ფასი მოცემულია ორჯერადი კვების
ჩათვლით.

საოჯახო სასტუმრო „მაია“

მდებარეობა - სოფელი დაშბაში
ინტერნეტი, ტელევიზია
სველი წერტილები - ინდივიდუალურად
ნომრებში.

კვების ობიექტები

რესტორანი „დაისი“

მდებარეობა - ქ. წალკა.
ინტერნეტი, ტელევიზია
მომსახურება უპროცენტო

რესტორანი „რიჰო“

მდებარეობა - ქ. წალკა.
ინტერნეტი, ტელევიზია
მომსახურება უპროცენტო

რესტორანი „პონტი“

მდებარეობა - ქ. წალკა.
ინტერნეტი, ტელევიზია
მომსახურება უპროცენტო

რესტორანი „პონტია“

მდებარეობა - ქ. წალკა.
ფუნქციონირებს მხოლოდ ზაფხულში
ღია სივრცეში მონყობილი ბარ -
რესტორანი
ინტერნეტი

რესტორანი „ჩვენი ეზო“

მდებარეობა - ქ. წალკა.
მომსახურება უპროცენტო

რესტორანი „ხიხანი“

მდებარეობა - ქ. წალკა.
ინტერნეტი, ტელევიზია
მომსახურება უპროცენტო

კაფე „ედის დაჩა“

მდებარეობა - სოფელი დაშბაში
ტრადიციულ სტილში მონყობილი, ღია და
დახურულ სივრცეში განლაგებული კვების
ობიექტი

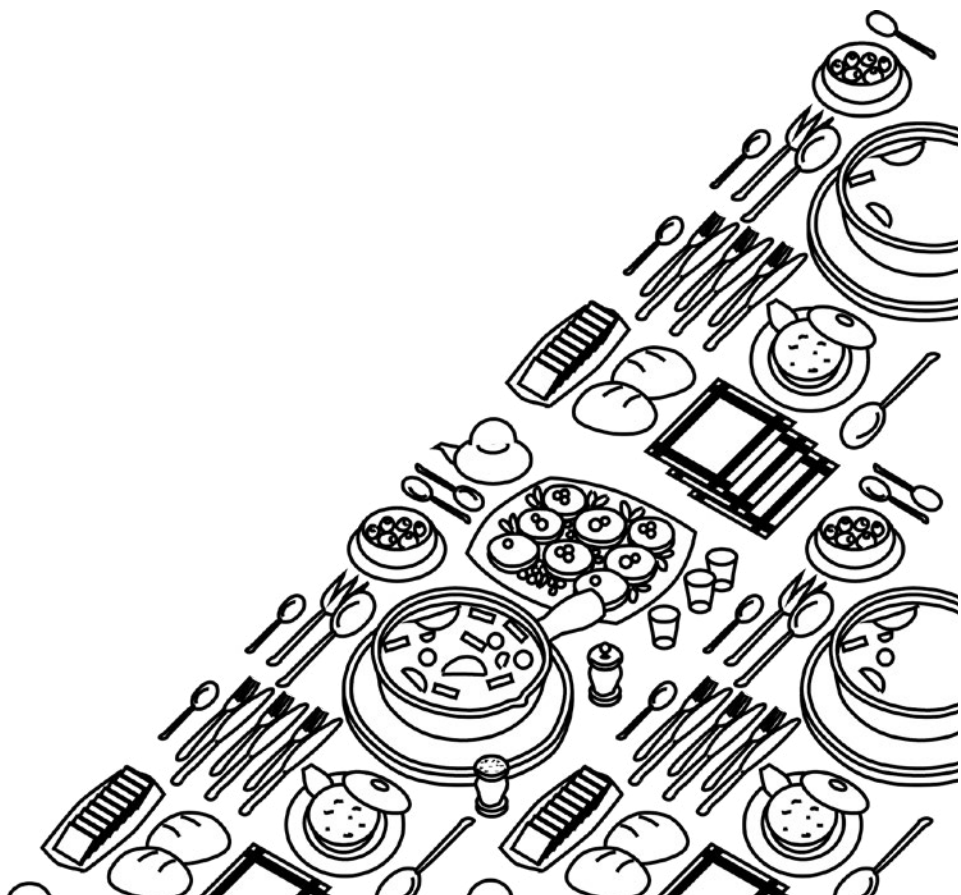

გამოყენებული მასალა:

1. ბუნების ძეგლები, ვ. ხარაძე, თბილისი 2007
2. კულტურული მემკვიდრეობის დაცვის ეროვნული სააგენტოს მონაცემთა ბაზა, 2016
3. მოსახლეობის საყოველთაო აღწერა, 2014. საქართველოს სტატისტიკის ეროვნული სამსახური;
4. საქართველოს წითელი წიგნი, ავტორთა კოლექტივი, თბილისი, 1982
5. საქართველოს ბუნებრივი საფრთხეებისა და რისკების ატლასი, 2012
6. საქსტატის კვლევა, მეცხოველეობა და ერთნლიანი კულტურების წარმოება, 2014
7. საქართველოს პრეზიდენტის ბრძანებულება №655 კურორტებისა და საკურორტო ადგილების შესახებ, 2005
8. საქართველოს ეკოტურიზმის ასოციაციის მიერ წალკის მუნიციპალიტეტის ტურისტული რესურსების ინვენტარიზაცია
9. ქართული ტურიზმიციფრებში, სტრუქტურისა და ინდუსტრიის მონაცემები, 2018
10. ქვემო ქართლის რეგიონული განვითარების სტრატეგია (2014-2021)
11. ქართული საბჭოთა ენციკლოპედია, ტ. 2, 1977
12. წალკის ტურიზმის განვითარების სტრატეგია 2016-2021 წ.წ., UNFAO, 2016
13. წალკის მუნიციპალიტეტის გამგეობა, წალკის განვითარების სტრატეგია, 2014

www.georoad.ge

www.mygeorgia.ge

www.memkvidreoba.gov.ge

www.maps.google.com

www.maps.napr.gov.ge

www.atlas.mepa.gov.ge

გზამკვლევი ტურისტებისათვის



ენაღკანა
EMBRACETsalka